



**straumann**



*Futtermischwagen*

**Verti-Mix  
Double K**



# Verti-Mix Double K

## Der schlanke & leichtzügige Zweischneckemischer

### Vielfältige Austräge

- Seitenschieber
  - Beidseitige Futtervorlage
  - Optional Bandverlängerungen
- Querförderband
  - PVC-Band mit Gitterstabrolle für lange Haltbarkeit
- Hinten mittig
  - z.B. für das Anfertigen von Vormischungen

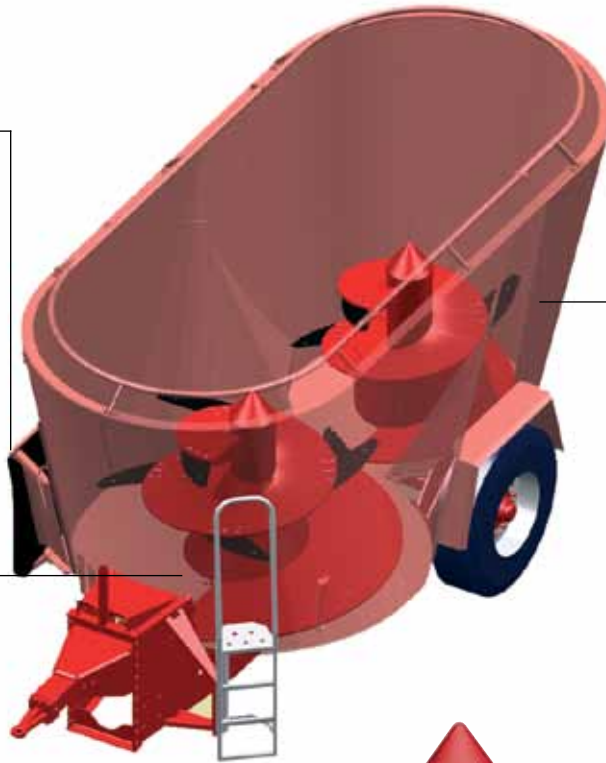

### Patentierter Behälterform

- Konischer hinterer Bereich mit kleinerer Mischschnecke
- Ermöglicht Anordnung der Räder neben dem Behälter ohne Auswirkungen auf die Fahrzeugbreite
- Niedrige Befüllhöhe
- Große Bereifung möglich - hervorragende Laufeigenschaften

### Homogene Vermischung durch Vario-Mischschnecke

Die Vario-Mischschnecke – Variabilität und Stärke für jeden Zweck.

Durch die patentierte Messerverstellung wird die Vario-Mischschnecke jeweils optimal auf Ihre speziellen Einsatzverhältnisse eingestellt.

Das robuste und wartungsarme Winkelgetriebe sorgt für eine lange Haltbarkeit auch unter anspruchsvollen Bedingungen.

Optional ist für die Vario-Mischschnecke ein **Magnetsystem** erhältlich, welches direkt an der Schnecke befestigt ist und so optimalen Kontakt zum Futter hat. Die effiziente Metallabscheidung trägt somit aktiv zum Gesundheitsschutz Ihrer Hochleistungskühe bei.

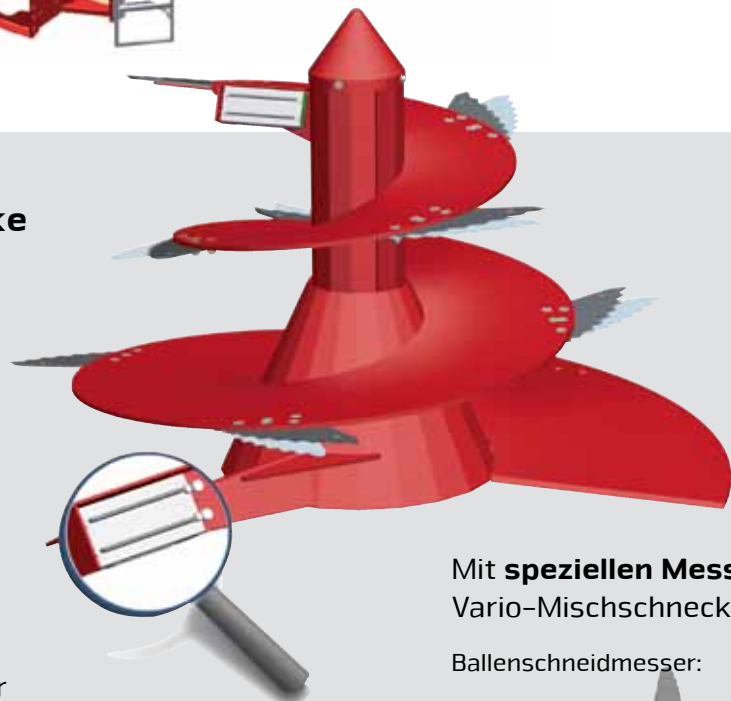

Mit **speziellen Messervarianten** passt die Vario-Mischschnecke noch besser an.

Ballenschneidmesser:

Strohmes

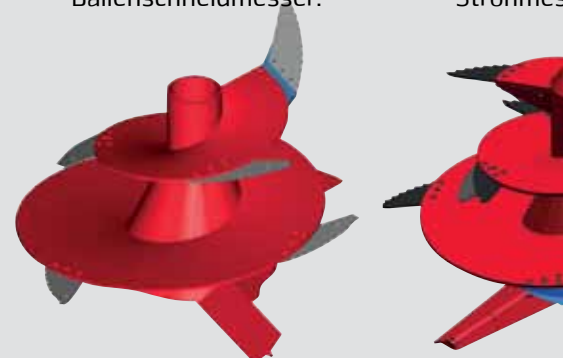

## Wiegen & Bedienen



- PTM HL 50**
- Programmierbare Wiegeeinrichtung
  - 50 Rezepte
  - 30 Komponenten



- PTM Super Grafik USB**
- Programmierbare Wiegeeinrichtung mit Datenübertragung
  - 150 Rezepte
  - 30 Komponenten
  - Auslesen und Verwalten durch mitgelieferte Software



- Funkfernbedienung PTM AV 50 & Super Grafik**
- Passend zur PTM HL 50
  - Bis zu 30 m Reichweite



**Schlepperdirektanschluss**  
Benötigt je Funktion ein doppelt wirkendes Steuergerät am Schlepper



**Bowdenzugbedienung**  
Ein doppelt wirkendes Steuergerät am Schlepper oder ein einfach wirkendes Steuergerät mit freiem Rücklauf notwendig



**Elektrobedienung**  
Ein doppelt wirkendes Steuergerät am Schlepper oder ein einfach wirkendes Steuergerät mit freiem Rücklauf notwendig



## Futtermischwagen Verti-Mix 1300 – 2100 Double K

### Technische Daten

Typ	VM 1300 VM 1500 VM 1800 VM 2100				
	Double K	Double K	Double K	Double K	
<b>Abmessungen</b>					
Länge mit Querförderband hinten	m	5,97	5,97	6,41	6,41
Länge ohne Querförderband	m	5,80	5,87	6,28	6,36
Breite mit Querförderband hinten	m	2,16	2,16	2,42	2,42
Breite mit einseitigem Auswurf vorn re.	m	2,26	2,26	2,52	2,52
Breite mit einseitigem Auswurf vorn li.	m	2,28	2,28	2,54	2,54
Breite mit beids. Auswurf vorn re. u. li.	m	2,38	2,38	2,64	2,64
Höhe ca.	m	2,36	2,58	2,61	2,86
Nutzbare Mischvolumen *	m <sup>3</sup>	13	15	18	21
zul. Gesamtgewicht	kg	11.800	11.800	12.000	12.000
Eigengewicht ca.	kg	4.860	5.330	6.150	6.610
Spurweite	m	1,85	1,85	2,06	2,06
Radaußenbreite	m	2,17	2,17	2,45	2,45
Ausbringhöhe	m	0,57	0,57	0,57	0,57
Behälterwandstärke	mm	8	8	8	8
Bodenplatte	mm	20	20	20	20
Abmessungen mit Bereifung		315/80 -22,5 re.		385/65 R 22,5 re.	

\* Tatsächlich nutzbares Mischvolumen; Schnecken sind vom Volumen abgezogen

### Leistungsbedarf für Verti-Mix 1300 – 2100 Double K

	U/min	kW/PS	kW/PS	kW/PS	kW/PS
ohne Schaltgetriebe	20	46 / 63	50 / 68	-	-
ohne Schaltgetriebe	24	57/78	71/97	81/110	88/120
mit Schaltgetriebe	16 / 24	41 / 55	44 / 60	-	-
mit Schaltgetriebe	13 / 24	-	-	50 / 67	54 / 74
ohne Schaltgetriebe	29	75/102	81/110	91/124	100/36
mit Schaltgetriebe	19 / 29	46 / 63	50 / 68	-	-
mit Schaltgetriebe	16 / 29	-	-	56 / 76	62 / 84

lassen Sie Ihre  
an Ihre Bedürfnisse an:

esser (lang/kurz):

Hackfruchtmesser:

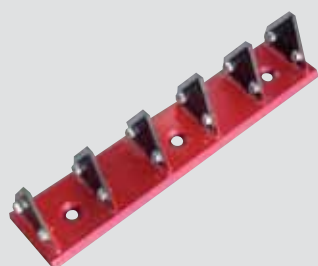



# strautmann



Strautmann Stammwerk in Bad Laer

Das Unternehmen B. Strautmann & Söhne GmbH u. Co. KG ist ein mittelständisches Familienunternehmen im südlichen Niedersachsen, das nun nach über 80-jährigem Bestehen in der dritten Generation geführt wird. Am zweiten Produktionsstandort in Lwówek (Polen) produziert Strautmann in einem modernen Werk neben einzelnen Maschinenkomponenten auch Teile des Maschinenprogramms,

wie Kipper, Greifschaufeln oder Schneidzangen.

Als breit aufgestellter Maschinenhersteller für die Bereiche Rindviehfütterung, Grünfütterbergung, Universalstreuer und Transporttechnik sowie Einbringdosiertechnik für Biogasanlagen ist Strautmann der kompetente Partner für nahezu jeden Kunden dieser Branche.



Pol-Strautmann



002 / 12.2013

**B. Strautmann & Söhne GmbH u. Co. KG**

Bielefelder Straße 53 · D-49196 Bad Laer · Tel.: +49(0)5424/802-0 · Fax: +49(0)5424/802-76 · info@strautmann.com · www.strautmann.com